

RUBIX

SPEKTRUM

SORTIMENT & SERVICES



AUSGABE 02

ANTRIEBSTECHNIK | CHEMIE

Inhalt.

06 >

Antriebstechnik

20 >

Chemie

Entdecken Sie die Sortimente & Services von Rubix und erfahren Sie, wie Sie von unserer Expertise als Europas führender technischer Händler profitieren können.



Entdecken Sie hier das
Rubix Spektrum - Ausgabe 01/2023



 Unser Beitrag
zu Ihrem
Erfolg



Was bietet Rubix als Europas Technischer Händler Nummer 1?

Vorteile durch eine Zusammenarbeit mit Rubix



Zugriff auf hohe technische
Expertise und aktuelle
Produktinnovationen



Erreichbarkeit und Service
an 365 Tagen/24 Std.



Größter und umfangreichster
Lagerbestand in Europa



Bei Maschinenstillstand
Lieferung von Produkten
auf Lager am selben Tag



Flächendeckender
technischer Support und
persönliche Ansprechpartner



Steigerung Ihrer
Produktionseffizienz und
Kosteneinsparungen

de.rubix.com

Mehrwert bei jedem Prozess

Durch die Zusammenarbeit mit uns realisieren unsere Kunden jedes Jahr Kosteneinsparungen in Höhe von mehreren Millionen Euro.

FALLBEISPIEL 1: BRANCHE: Automotive

Produkt: Kurvenförderband
Einsparungen: 42.000 €

Ein Kurvenförderband musste alle drei bis vier Monate erneuert werden, was entsprechend hohe Kosten verursachte. Der Kunde wollte eine alternative Lösung, um längere Standzeiten zu erreichen.

In Zusammenarbeit mit einem Lieferanten wurde die Ist-Situation analysiert und ein alternatives Produkt ausgewählt. Anschließend wurde das

Band beim Kunden für eine Testphase getauscht.

Nach einem Jahr im Einsatz läuft das neue Band immer noch problemlos. Durch den Austausch konnten bereits vier Reparaturzyklen eingespart werden. Das bedeutet weniger Instandhaltungsaufwand, weniger Bevorratung und damit niedrigere Kosten.



FALLBEISPIEL 2: BRANCHE: Fast Moving Consumer Goods

Produkt: Wartungsfreie Ketten
Einsparungen: 24.500 €

Die im Werk unseres Kunden verbauten wartungsfreien Ketten hatten bei einer Laufgeschwindigkeit von 150 m/Min im Dauerlauf trotz regelmäßiger Wartung eine Lebensdauer von nur einem Jahr. Die Standzeit sollte erhöht und die Wartungsintervalle sollte deutlich reduziert werden. Mit dem Kunden wurde ein Vergleichstest zwischen den seither verbauten Ketten und den von

uns ausgewählten vereinbart. Dabei wurden beide Kettentypen im Parallelbetrieb getestet. Die Wartungsintervalle wurden exakt dokumentiert.

Die von uns ausgewählte Kette erwies sich in allen Belangen als deutlich leistungsfähiger. Das Wartungsintervall für Nachspannen entfiel vollständig. Bei

gleichen Einsatzbedingungen verdoppelte sich die Standzeit von einem Jahr auf zwei Jahre.

Der Kunde erzielte jährliche Einsparungen durch die höhere Lebensdauer (12.000 €), weniger Instandhaltungsmaßnahmen (10.000 €) und eine Reduzierung der Stückkosten (2.500 €).



Ihr Erfolg ist unser Antrieb

Kunden in ganz Europa profitieren durch unsere maßgeschneiderten Lösungen, welche speziell auf die Bedürfnisse Ihrer Branche abgestimmt sind.

FALLBEISPIEL 3:

BRANCHE: Food & Drink



Produkt: **Riemen**
Einsparungen: **8.240 €**

Im zweimonatlichen Rhythmus mussten bei unserem Kunden die in der Buttermaschine eingesetzten Riemen repariert werden. Während dieser Arbeiten stand die Maschine für jeweils etwa vier Stunden still. Der Kunde wünschte sich längere Standzeiten der Riemen.

Nach eingehender Analyse der Einsatzbedingungen und Gesprächen

mit einem bevorzugten Hersteller wurde eine andere Riemenbauform ausgewählt und der Zahnriemen umgestellt.

Von dieser Lösung profitiert der Kunde gleich zweifach. Zum einen hat sich durch den Austausch die Standzeit der Riemen verdoppelt. Dadurch konnte der Kunde vier

Reparaturzyklen einsparen, was den Maschinenstillstand um 16 Stunden verringert. Zusätzlich muss der Kunde künftig weniger Riemen bevorraten und spart dadurch Lagerkosten.

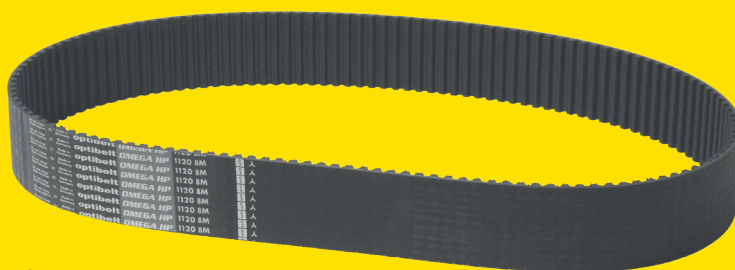

FALLBEISPIEL 4:

BRANCHE: Food & Drink



Produkt: **Rollenkette**
Einsparungen: **15.000 €**

Nach einer Erhöhung der Taktzeit im Produktionsbetrieb unseres Kunden wurde ein höherer Verschleiß bei Rollenketten vom Plattenband festgestellt. Drei Mal jährlich mussten diese ausgetauscht werden. Unsere Antriebstechnik-Experten besuchten den Kunden und nahmen die Situation vor Ort in Augenschein. Anschließend wurde ein alternatives

Produkt ausgewählt und vorgeschlagen.

Die neue Rollenkette hat eine deutlich höhere Standzeit. Nach vier Jahren läuft sie immer noch reibungslos. Der Instandhaltungs- und Bevorratungsaufwand sowie alle damit verbundenen Kosten konnten deutlich reduziert werden.





Antriebstechnik



Alle führenden Marken erhalten Sie bei Rubix





Mit nur einem Partner haben Sie den kompletten Zugriff auf die A-Marken der Antriebstechnik



Industrie und Maschinenbau brauchen kompetente technische Beratung. Rubix ist Europas führender Händler für Industrieprodukte und Dienstleistungen und in 22 Ländern an mehr als 750 Standorten tätig. Wir bieten Ihnen alles, was Sie brauchen, damit Ihr Betrieb optimal läuft.

Antriebstechnik höchster Qualität für lange Lebensdauer und optimale Leistung

- Rubix führt eines der umfangreichsten Sortimente in ganz Europa und liefert aus eigenem Vorrat 24/7
- Zugang zu technischen Innovationen von unseren strategischen Zulieferpartnern als autorisierter Händler
- Rubix Exklusivmarkenprodukte im Bereich Ketten, -räder, Riemen, -scheiben, Kupplungen, Motoren und Getriebe
- Bevorratung von kundenindividuellen Antriebselementen

Zugang zu technischer Expertise

- Kundenteams aus technischen und kaufmännischen Mitarbeitern beraten Sie umfassend
- Vor-Ort-Service durch technischen Außendienst zur Lösungsfindung, abgestimmt auf Ihre Anwendung
- Technischer Support und Unterstützung durch Experten unseres technischen Büros und in direkter Abstimmung mit den Herstellern

Technik, Service und Engineering

- Ketten ablängen und verbinden, ent- und befetten, mit Anbauteilen versehen
- Kettenräder, Naben und Riemenscheiben nach Zeichnung fertigen
- Kettenräder, Keilscheiben und Kupplungen nachträglich bearbeiten, bohren und nuten
- Überwachen, ausrichten, montieren, demontieren und warten von Antriebselementen

Zugang zu Technik-Schulungen

- Auf Anfrage organisieren wir gerne für Ihre spezifischen Anforderungen eine Schulung bei uns oder vor Ort
- Unsere technischen Experten schulen Mitarbeiter aus den Bereichen Konstruktion, Fertigung und Instandhaltung
- Unsere Technik-Schulung Antriebstechnik beinhaltet Inhalte zu Riemen, Ketten, Kupplungen und Spannsätze

KONFEKTIONIERUNG & FERTIGUNG

Ob wartungsfreie Förderketten, geteilte Kettenräder oder PU-Zahnriemen mit Spezialbeschichtung - in unseren eigenen Werkstätten bieten wir Ihnen eine breite Palette an maßgeschneiderten Lösungen für jeden Anwendungsfall. Unsere Experten helfen Ihnen gerne weiter!



SCHMIERUNGS-LÖSUNGEN

Damit Ihre Maschinen laufen können, ist die richtige Schmierung zur richtigen Zeit am richtigen Ort mit der richtigen Menge entscheidend. Mit optimal ausgelegten Leitungssystemen reduzieren wir Ihre Anlagenausfälle.



ANTRIEBS- UND FÖRDERTECHNIK

Unsere Anwendungstechniker konzipieren und bauen für Sie ein breites Spektrum an Fördertechnik, abhängig von Transportgut und -aufgabe, Umgebungssituation und Anforderungsprofil. Zudem bieten wir die Installation und Wartung von kompletten Fördersystemen an.



Konfektionierung & Fertigung



Profitieren Sie von unseren Konfektionierungs- und Fertigungsservices. Wir konfektionieren und fertigen in unseren eigenen Werkstätten nach ihren Vorgaben.

Zahnriemenscheiben, Ketten- und Stirnräder

Als Hersteller von Verzahnungsteilen haben wir uns auf die Produktion von Zahnriemenscheiben, Ketten- und Stirnrädern in den gängigen Verzahnungsarten spezialisiert. Wir fertigen nach Ihren Zeichnungen, Mustern oder Vorgaben. In unserem modernen Maschinenpark verarbeiten wir alle gängigen Materialien wie z. B. Aluminium, Stahl, Edelstahl, Messing sowie Kunststoff.

Gummitransportbänder

Wir konfektionieren ausschließlich Kunststoff- und Gummibandfabrikate aus deutscher und europäischer Produktion, um eine optimale Standzeit Ihrer Anlagen zu erreichen. Zudem führen wir Wartungs- und Reparaturarbeiten vor Ort durch.

Transportbänder mit PU/BVC-Beschichtung

In eigener Konfektionierung verarbeiten wir Kunststofftransportbänder unterschiedlichster Ausführung.

Zahnriemen

Neben den Standard-Zahnriemen produzieren wir konfektionierte Zahnriemen, die vor allem als Transportelement dienen. In unseren Werkstätten werden sämtliche bekannten Beschichtungsmaterialien (Linatex, Sylomer, Linadrill, etc.) sowie Sondermaterialien verarbeitet. Die Komplettfertigung nach Kundenwunsch beinhaltet auch Schleifen, Sommern, Bohren und Fräsen.

Bohren, Nuten, Bearbeiten

Nicht jedes Antriebselement muss komplett aus dem Vollen produziert werden. Oftmals ist es günstiger, Einzelteile oder Kleinserien aus Standardteilen zu fertigen. Mit unserem Maschinenpark und einer umfassenden Bevorratung mit Standardteilen wie Zahnriemen-Wickel, Keilriemenscheiben oder Linearschienen sind wir jederzeit in der Lage, Sie mit bearbeiteten Rädern und anderen Teilen aus der Antriebstechnik zu versorgen.

Oberflächenbehandlung

Wir bieten Ihnen sämtliche Oberflächenbehandlungen wie Brünieren, Eloxieren, Hartcoatieren, Plasmanitrieren und Vernickeln an. Dabei arbeiten wir mit leistungsfähigen Spezialunternehmen zusammen.

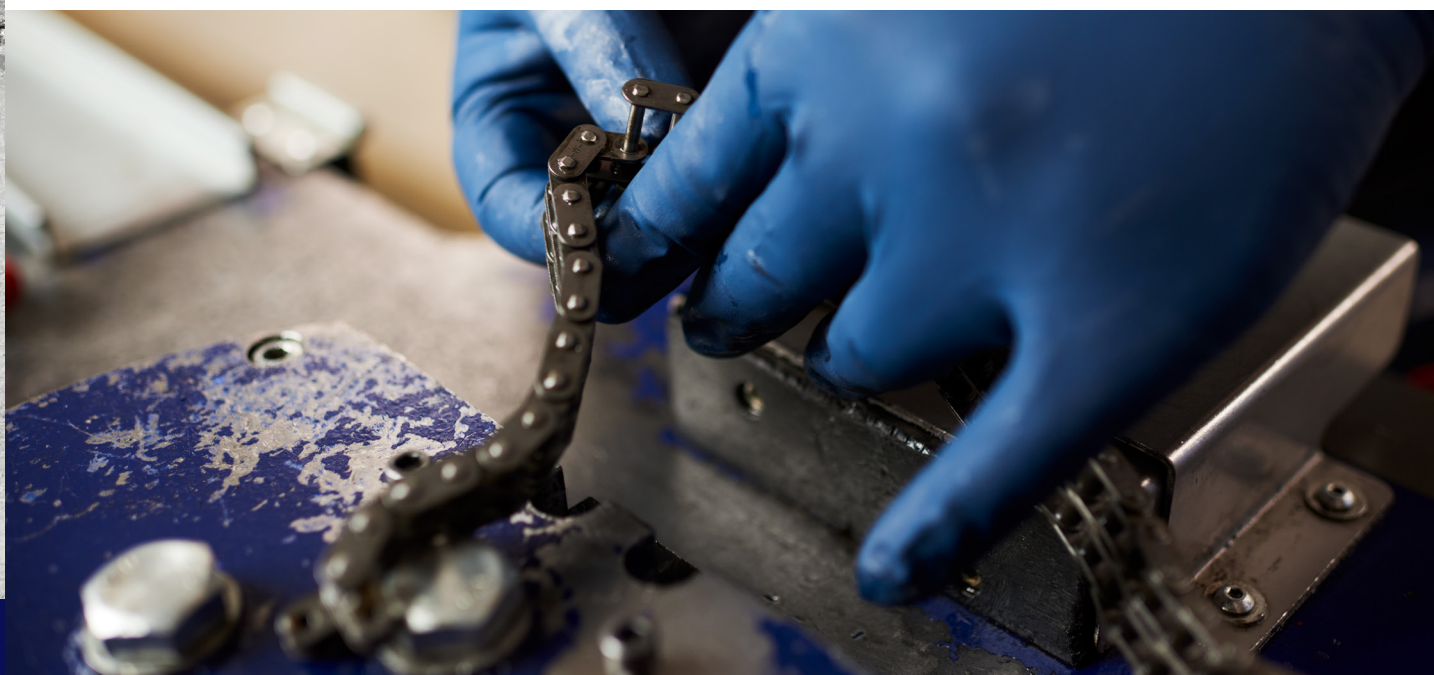

Alles aus einer Hand

UNSERE VERTIKALE SORTIMENTS-EXPERTISE

KETTEN & KETTENSYSTEME



Automatische Schmierstoffgeber | Öle & Fette |
Putzlappen/Tücher | Handschuhe



KEILRIEMEN



Keilriemenscheiben | Motoren | Anwärmergeräte |
Riemenspannungsmessgerät | Laserausrichtgeräte |
Nivellierelemente | Wälzlager & Gehäuse



ZAHNRIEMEN



Zahnscheiben | Frequenzumrichter |
Linearkomponenten | Ausrichtsysteme |
Riemenspannungsmessgerät



KUPPLUNGEN UND SPANNELEMENTE



Werkzeuge | Mobile Werkzeugaufbewahrung |
Messmittel | Persönliche Schutzausrüstung



Rubix ist Ihr Multi-Spezialist
für industrielle Produkte und
Dienstleistungen.

Entdecken Sie hier unser
Produktprogramm!



DIE RUBIX EXKLUSIVMARKE



Leistungsfähige Komponenten, die sich nahtlos in Ihre Betriebsabläufe einfügen. Alle Produkte werden aus hochwertigen Werkstoffen nach präzisen Fertigungsspezifikationen hergestellt.

Das Mecaline Sortiment umfasst mehr als 10.000 Komponenten für Ihre Anforderungen in den Bereichen Mechanik und Antriebstechnik, Pneumatik, Durchflussregelung und Lineartechnik.

Mecaline Produkte werden in Zusammenarbeit mit führenden Unternehmen der Branche nach Industriestandards entwickelt und können problemlos als Ersatz von oder zusammen mit führenden Markenprodukten verwendet werden.

Mecaline beschleunigt und vereinfacht den Austausch oder die Modifikation. So werden Ausfallzeiten reduziert, die mit der Suche nach den richtigen Teilen zusammenhängen.



Entdecken Sie hier die Mecaline Produktübersicht!



Unser Mecaline Sortiment: Power Transmission

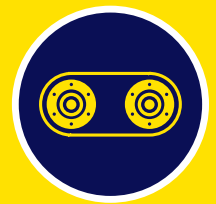

KETTEN

Ketten, Kettenräder,
Kettenradscheiben



KEILRIEMEN

Keilriemen, Schmalkeilriemen,
flankenoffen/formgezahnt



KEILRIEMENSCHLEIBEN



ZAHNRIEMENSCHLEIBEN



KUPPLUNGEN

HRC-, Klauen-,
Reifenkupplungen



TAPERBUCHSEN

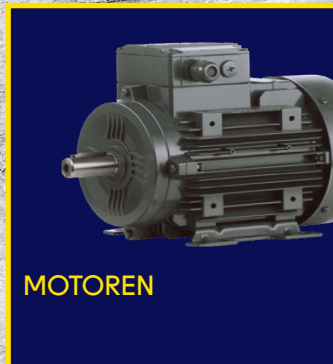

MOTOREN

EINE AUSWAHL UNSERER TOPSELLER



ROLLENKETTE

08B1-MTR
Kettenteilung: 12,70 mm
Rollendurchmesser: 8,51 mm
Bolzendurchmesser: 4,45 mm
Mittlere Bruchkraft: 20,5 kN
Werkstoff: Kohlenstoffstahl
Bestellnummer: 2267323



EDELSTAHL-ROLLENKETTE

16B2SS-MTR
Kettenteilung: 25,40 mm
Rollendurchmesser: 15,88 mm
Bolzendurchmesser: 8,28 mm
Mittlere Bruchkraft: 106 kN
Werkstoff: Edelstahl
Bestellnummer: 2267405



KETTENRAD

P20B1014
Kettenteilung: 31,75 mm
Anzahl Zähne: 14
Bohrungsdurchmesser: 20 mm
Richtdurchmesser: 142,60 mm
Gesamtbreite: 45 mm
Bestellnummer: 2135279



KEILRIEMEN

SPZ1800E - 889602
Profil: SPZ
Richtlänge: 1.800 mm
Obere Breite: 10 mm
Höhe: 8 mm
Bestellnummer: 2975230



KEILRIEMENSCHLEIBE

03SPA250
Profil: SPA
Richtdurchmesser: 250 mm
Anzahl Rillen: 3
Breite: 45 mm
Bestellnummer: 2249897



ZAHNRIEMENSCHLEIBE

TB24-8M-20F
Anzahl Zähne: 24
Riemenbreite: 20 mm
Taperbuchse: 1108
Außendurchmesser: 61,12 mm
Bestellnummer: 3091061



REIFENKUPPLUNG

F100
Größe: 100
Nabenausführung 1: 1210
Nabenausführung 2: F
Außendurchmesser: 254 mm
Bestellnummer: 3171255



TAPERBUCHSE

MA161030
Bohrungsdurchmesser: 30 mm
Nutbreite: 8 mm
Buchsenlänge: 25,4 mm
Drehmomenteinstellung: 19,6 Nm
Bestellnummer: 2249481



3-PHASEN-MOTOR

891919
Leistung: 1,5 kW
Spannung: 230/400 V
Geschwindigkeit: 3.000 rpm
Bauform: B5
Bestellnummer: 3099411



Ketten



Alle führenden Marken erhalten Sie bei Rubix





Unser Sortiment: Ketten



ROLLENKETTEN

Rollen-, Langglieder-, Rotaryketten



BOLZENKETTEN

Flyer-, Gall-, Ziehbankketten



WARTUNGSFREIE, -ARME KETTEN

Ketten mit Gleitlagerung, Beschichtung, Vorschmierung



KUNSTSTOFF- FÜHRUNGEN

Gleitleisten, Umlenkrollen



BUCHSEN-, FÖRDERKETTEN

Buchsen-, Förderketten, mit Voll-, Hohlbolzen, mit/ohne Rollen



KETTEN MIT ANBAUTEILEN

Ketten mit Mitnehmer-, Winkeltaschen, verlängerten Bolzen, Anbauteilen



SCHARNIERBANDKETTEN

Scharnier-, Plattenband-, Stauförderketten



KETTENRÄDER UND ZUBEHÖR

Kettenräder, -scheiben, -spanner

EINE AUSWAHL UNSERER TOPSELLER



ROLLENKETTE

RS08B-2
Kettenteilung: 19,05 mm
Rollendurchmesser: 12,07 mm
Nennbreite: 15,62 mm
Bolzenlänge: 22,7 mm
Bestellnummer: 64246



WARTUNGSARME ROLLENKETTE

BS GT4
Kettenteilung: 12,7 mm
Rollendurchmesser: 8,51 mm
Bolzenlänge: 34,5 mm
Bruchkraft min.: 32 kN
Bestellnummer: 854891

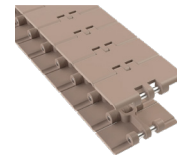

SCHARNIERBANDKETTE

LF820K3-1/4
Kettenteilung: 38,1 mm
Kettenstärke: 1.621 N
Material: Rostfreier Stahl
Bestellnummer: 687038



KETTENSANNER

06B-1 Roll-Ring®
Kettenteilung: 9,52 mm
Anzahl Zähne: 36
Max. stat. Spannkraft: 28.500 N
Max. Kettengeschwindigkeit: 5.200 m/s
Bestellnummer: 177543

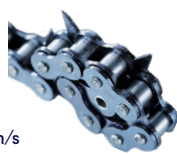

FÖRDERKETTE MIT MITNEHMERLASCHE

08B-2 FD85SL
Kettenteilung: 12,7 mm
Rollendurchmesser: 8,51 mm
Bolzenlänge: 31 mm
Bruchkraft min.: 31,1 kN
Bestellnummer: 1605677



WARTUNGSFREIE ROLLENKETTE

RS10B-LM-1
Kettenteilung: 15,875 mm
Rollendurchmesser: 10,16 mm
Bolzenlänge: 20,8 mm
Bruchkraft min.: 22,2 kN
Bestellnummer: 752667



FLYERKETTE

F 25-66
Kettenteilung: 25,04 mm
Bolzendurchmesser: 8,28 mm
Bolzenlänge: 41,2 mm
Bestellnummer: 64118



VERBINDUNGSGLIED MIT FEDER

12B-1
Kettenteilung: 19,05 mm
Bolzendurchmesser: 5,72 mm
Bolzenlänge: 21,9 mm
Bestellnummer: 1252368



ENERGIEKETTE

Z14.1.075.0
Kettenlänge: 823 mm
Anzahl Glieder: 27
Länge: 824 mm
Bestellnummer: 668136



Riemen



Alle führenden Marken erhalten Sie bei Rubix

AM MEGA



Continental
The Future in Motion





Unser Sortiment: Riemen



KEILRIEMEN

Klassische Keilriemen,
Schmal- und Breitkeilriemen



MEHRRILLIGE KEILRIEMEN

Rippen-, Kraftbänder,
Verbundkeilriemen



FLACHRIEMEN

Gewebe-, Kunststoff-,
Verbundriemen



SCHEIBEN UND ZUBEHÖR

Keilscheiben, Riemenspanner,
Taper-Lock-Buchsen

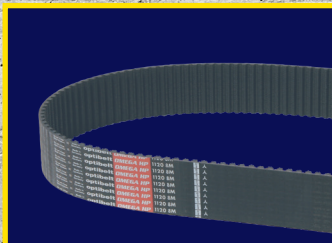

ZAHNRIEMEN ENDLOS

Zöllige, metrische Zahnriemen

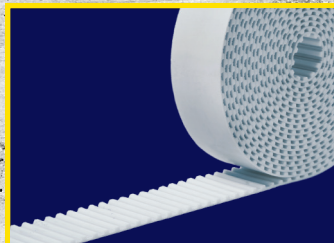

ZAHNRIEMEN ENDLICH

Zöllige, metrische Zahnriemen



SPEZIELLE ZAHNRIEMEN

Beschichtete Zahnriemen,
Zahnriemen mit Mitnehmern,
Spurverzahnung

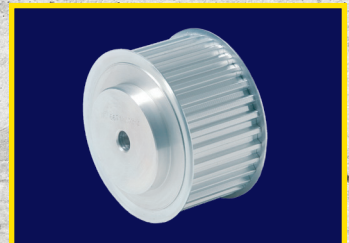

ZAHNRIEMENSCHLEIBEN, ZUBEHÖR

Zahnriemenscheiben,
Umlenkrollen

EINE AUSWAHL UNSERER TOPSELLER



SCHMALKEILRIEMEN

SPA 2000
Richtlänge: 2.000 mm
Obere Breite: 12,7 mm
Höhe: 10 mm
Bestellnummer: 56569



KEILRIEMEN

XPZ710/3VX280 QUAD-POWER 4
Richtlänge: 710 mm
Obere Breite: 10 mm
Höhe: 8 mm
Bestellnummer: 1900395

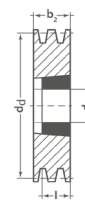

KEILRIEMENSCHLEIBE

TB SPA 100/2
Richtdurchmesser: 100 mm
Anzahl Rillen: 2
Kranzbreite: 35 mm
Ausführung: Vollscheibe
Bestellnummer: 57583



FLACHRIEMEN

HF 980 25
Innenlänge: 980 mm
Breite: 25 mm
Höhe: 1 mm
Bestellnummer: 132026



KRAFTBAND

XPB2240/2
Profil: XPB
Innenlänge: 2.240 mm
Anzahl Rippen: 2
Bestellnummer: 1957629



PU-ZAHNRIEMEN MIT STAHL- ZUGTRÄGERN, ENDLICH

ZRL-M-25-AT5-ST
Breite: 25 mm
Zahnteilung: 5 mm
Werkstoff: Stahl
Bestellnummer: 60556

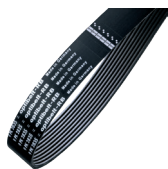

RIPPENBAND

10 PJ 1475
Länge: 1.475 mm
Anzahl Rippen: 10
Rippenabstand: 3,5 mm
Bestellnummer: 129570

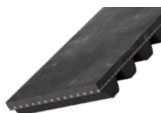

ZAHNRIEMEN

GT3 450 5MGT 15
Wirklänge: 450 mm
Breite: 15 mm
Zahnteilung: 5 mm
Bestellnummer: 869546



ZAHNRIEMENSCHLEIBE

21 AT5/30-2
Wirkdurchmesser: 47,75 mm
Anzahl Zähne: 30
Breite: 21 mm
Ausführung: 6F
Bestellnummer: 103222



Kupplungen

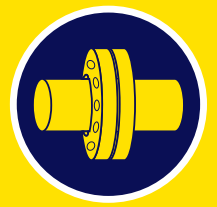

Alle führenden Marken erhalten Sie bei Rubix

ORIGINAL[®]
elbe
GELENKE

elso[®]

FLENDER



MECALINE

RegalRexnord

RINGFEDER

TSCHAN



Unser Sortiment: Kupplungen

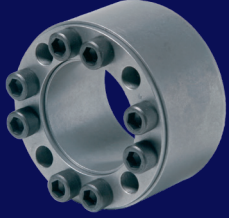

SPANNELEMENTE

Innenspannsätze,
Toleranzhülsen



SCHRUMPFSCHEIBEN

Zweitellig, mehrteilig,

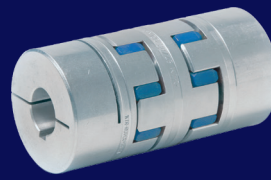

DREHELASTISCHE KUPPLUNGEN

Axial montierbare
Kupplungen



BALGKUPPLUNGEN

Radial montierbare
Kupplungen



ZAHNKUPPLUNGEN

Bogenzahn-,
Flanschkupplungen

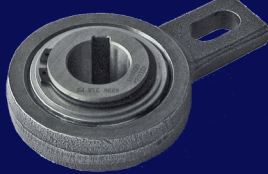

SCHALTBARE KUPPLUNGEN

Fliehkraft-, Sicherheits-,
Freilaufkupplungen



GELENKWELLEN

Wellen-, Kreuz-, Wälzelenke



DREHSTEIFE KUPPLUNGEN

Lamellen-, Schalen-, Schei-
ben-, Stirnzahnkupplungen

EINE AUSWAHL UNSERER TOPSELLER



ZAHNKRANZ

ROTEX 24 92 SH A-T-PUR
Größe: 24
Werkstoff: T-PUR
Bestellnummer: 741160



DURCHSCHLAGSSICHERE WELLENKUPPLUNG

POLY-NORM 75 AR GG 40H7-NND
Innendurchmesser: 158 mm
Bohrungsdurchmesser: 80 mm
Werkstoff: Gusseisen
Bestellnummer: 1356713



SCHRUMPFSCHEIBE

36X72RFN4061
Wellendurchmesser: 36 mm
Übertr. Drehmoment: 700 Nm
Bestellnummer: 506805



METALLBALGKUPPLUNG

DKN15/30-5H7/8H7
Größe: 15
Typ: DKN
Bestellnummer: 1121408



TAPER-SPANNBUCHSE

1108-20
Bohrungsdurchmesser: 20 mm
Nutbreite: 6 mm
Drehmomenteinstellung: 5,6 Nm
Buchsenlänge: 22,3 mm
Bestellnummer: 57344



DREHELASTISCHE KLAUENKUPPLUNG

ROTEX 28 ST 1A 20H7
Größe: 28
Werkstoff: Stahl
Bestellnummer: 86383



SPANNSATZ

RFN 7012 90X130
Flächenpressung Welle: 214 N/mm²
Flächenpressung Nabe: 148 N/mm²
Axialkraft: 175 kN
Bestellnummer: 87178



BOGENZAHNKUPPLUNG NABE MIT NUT UND GEWINDE

BOWEX M-24 20H7
Größe: 24
Werkstoff: Sinter Stahl
Bestellnummer: 87622



ELASTOMERRING

POLY-NORM 75 NBR 78 SH
Größe: 75
Werkstoff: NBR
Bestellnummer: 1356844





Antriebselemente

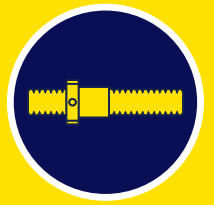

Alle führenden Marken erhalten Sie bei Rubix

EWELLIX
A Schaeffler Company

HIWIN
Motion Control & Systems

MECALINE

NEFF
GEWINDETRIEBE

NSK

rexroth
A Bosch Company

RUBIX

THK



Unser Sortiment: Antriebselemente

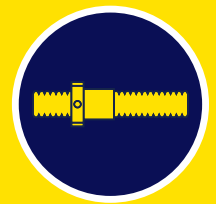

ZAHNRÄDER
Kegelräder, Stirnzahnräder



SCHNECKENRADSÄTZE
Schnecken, Schneckenräder,
Schneckenwellen



ZAHNSTANGEN
Zahnstangen gerade/schräg
verzahnt, Rundzahnstangen



TRAPEZGEWINDETRIEBE
Gewindespindeln, Muttern



**KUGEL-
GEWINDETRIEBE**



**ROLLEN-
GEWINDETRIEBE**



GEWINDESPINDELN

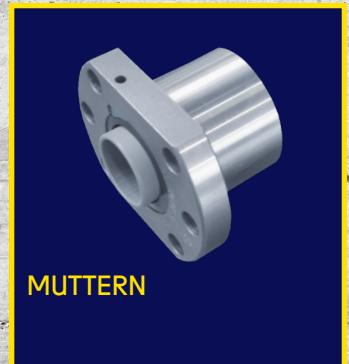

MUTTERN

EINE AUSWAHL UNSERER TOPSELLER



ZAHNSTANGE

144-030-110
Material: Einsatzstahl
Modul: 3
Länge: 1.017,87 mm
Anzahl Zähne: 108
Bestellnummer: 1285469



WMH Herion
part of your drive



STIRNZAHNRAD

ZSR1003610
Material: Einsatzstahl
Modul: 1
Anzahl Zähne: 36
Bestellnummer: 1154517



KEGELRAD

240 20 300
Material: Vergütungsstahl
Modul: 2
Anzahl Zähne: 45
Bestellnummer: 704657



KUGELGEWINDETRIEB

BNS-1616A-FM +260LC5F
DN-Wert: 70.000
Steigung: 16
Dynamische Tragzahl: 3,9 kN
Statische Tragzahl: 7,2 kN
Bestellnummer: 639435



KUGELGEWINDESPINDEL

R-1551-317-00
Toleranzklasse: T7
Steigung: 5
Nenngröße: 32 x 5L x 3,5
Bestellnummer: 637116



A Bosch Company



KUGELGEWINDEMUTTER

R-1512-312-29
Steigung: 5
Nenngröße: 32 x 5R x 3,5-4
Dynamische Tragzahl: 25.900 [N]
Statische Tragzahl: 40.000 [N]
Bestellnummer: 112032



A Bosch Company



FLANSLAGEREINHEIT

FLRBU 2
Bohrungsdurchmesser: 17 mm
Dynamische Tragzahl: 27,9 kN
Statische Tragzahl: 31,9 kN
Bestellnummer: 128538



A Schaeffler Company



BEFESTIGUNGSFLANSCH

FHRF 32
Steigung: 5
Nenndurchmesser: 25 mm
Bestellnummer: 114785



A Schaeffler Company



LOSLAGEREINHEIT

BUF50
Wellendurchmesser: 50 mm
Länge: 144 mm
Breite: 39 mm
Höhe: 112 mm
Bestellnummer: 151625



A Schaeffler Company

> Chemie

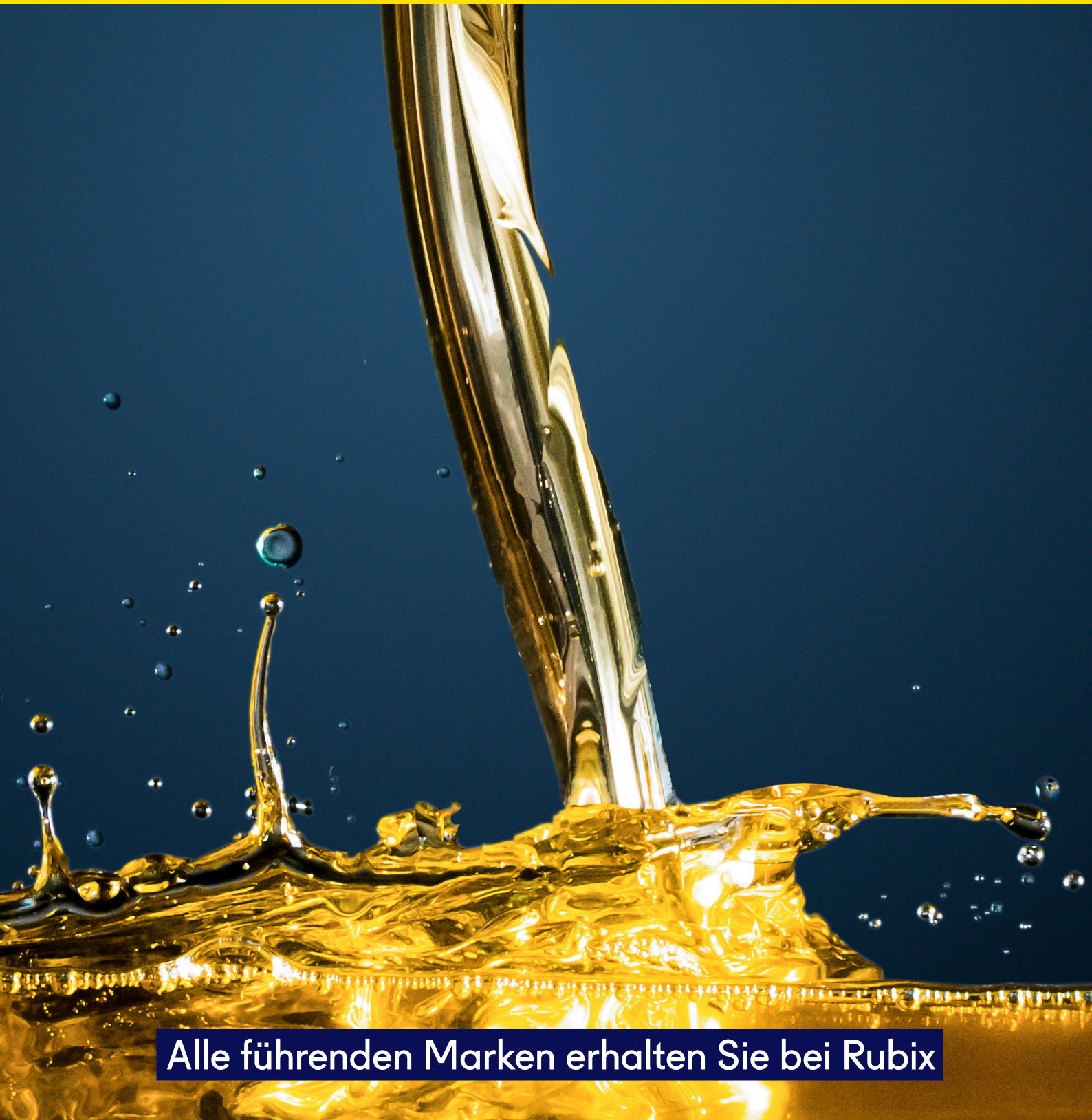

Alle führenden Marken erhalten Sie bei Rubix

3M

COSTENOBLE
moving possibilities forward

CRC

Henkel

MOLYKOTE

OKS

perma

SKF

Spartex

WEICON



Zuverlässige Wartung für maximale Leistung: Entdecken Sie unser Chemie-Sortiment

Als führender Anbieter von technischen Produkten bieten wir eine breite Palette von chemischen Wartungsprodukten an, die dazu beitragen, die Leistung und Effizienz von Maschinen und einzelnen Komponenten zu verbessern und die Wartungskosten zu senken. Wir stehen Ihnen gerne zur Verfügung, um Sie bei der Auswahl des richtigen Produkts zu unterstützen.



Kleb- und Dichtstoffe

In unserem Sortiment finden Sie eine Vielzahl von Kleb- und Dichtstoffen für die verschiedensten Anwendungen. Diese Auswahl wird kontinuierlich mit den neuesten Innovationen der führenden Marken erweitert.

- Verhinderung von Leckagen und das Eindringen von Feuchtigkeit oder Luft
- Optimale Haftung für Produkte aus beliebigen Materialien
- Widerstand gegen hohe Schlag-/Schälkräfte, hohe Scherfestigkeit sowie ausgezeichnete Chemikalien- und Temperaturbeständigkeit

Schmierstoffgeber

Schmierstoffgeber können eine kontinuierliche und präzise Schmierung von einzelnen Maschinen und Geräten gewährleisten, um Ausfallzeiten zu minimieren und die Effizienz zu maximieren.

- Breite Palette von Schmierstoffgebern für verschiedene Anwendungen und Umgebungsbedingungen
- Verschiedenste Schmierstoffe möglich, wie z. B. Fett und Öl
- Spezielle Schmierstoffgeber für den Einsatz in der Lebensmittel- und Getränkeindustrie
- Robuste Schmierstoffgeber für den Einsatz unter hohen Belastungen

Schmierstoffe und Technische Sprays

Rubix bietet eine große Auswahl an Fette, Öle und Technische Sprays, wie beispielsweise Reiniger, Korrosionsschutz und Trennmittel, für verschiedene Anwendungen in der Industrie.

- Erhöhung der Effizienz, Leistung und Lebensdauer von Maschinen und Komponenten
- Reduzierung von Wartungs- und Reparaturkosten
- Schutz vor Korrosion und Rost
- Verbesserung der Sicherheit am Arbeitsplatz
- Unsere Eigenmarke Spartex als preiswerte Alternative

Schmierungssysteme

Automatisch arbeitende Schmierungssysteme gewährleisten zuverlässig die Schmierstoffversorgung aller Komponenten und sichern so dauerhaft den störungsfreien Betrieb.

- Erhöhung der Maschinenverfügbarkeit und Standzeit
- Reduzierung ungeplanter Stillstandszeiten
- Erhöhung der Rentabilität
- Vermeidung manueller Schmierung an gefährlichen, schwer zugänglichen Stellen
- Kostensenkung durch Automatisierung
- Vergrößerung der Instandhaltungsintervalle
- Auslegung, Montage und Instandhaltung aus einer Hand





Unser Sortiment: Chemie



KLEB-, DICHTSTOFFE

Kleber, Dichtmittel,
Beschichtungen



SCHMIERSTOFFE UND TECHNISCHE SPRAYS

Öle, Pasten, Fette, Reiniger,
Korrosionsschutz, Trennmittel



SCHMIERSTOFFGEBER

Elektromechanisch-
mechanisch, chemisch



SCHMIERUNGSSYSTEME

Ein-, Zwei-Mehrleitungssysteme,
Progressiv-, Öl-, Luft-,
Öl-Umlauf-Schmiersysteme



EINE AUSWAHL UNSERER TOPSELLER



SOFORTKLEBSTOFF

401
Temperaturbeständigkeit: -40/+120 °C
Viskosität: 100 mPa s
Fassungsvermögen: 20 g
Bestellnummer: 67022

LOCTITE



MULTI-ÖL

601
Temperaturbereich: -30/+60 °C
Viskosität: ca. 3 mm²/s
Fassungsvermögen: 400 ml
Bestellnummer: 97757

OKS



GEWINDESICHERUNG

735994
Mittlere Beständigkeit, NSF
Temperaturbeständigkeit: -50/+150 °C
Viskosität: 400 - 800 mPa s
Fassungsvermögen: 50 g
Bestellnummer: 3049817

Spartex



UNIVERSAL- HOCHLEISTUNGSFETT

BR2 PLUS
Temperaturbereich: -30/+130 °C
Dynamische Tragzahl: 3.150 N
Fassungsvermögen: 1 kg
Bestellnummer: 67427

MOLYKOTE



UNIVERSALREINIGER

CL-1
Viskosität: Sehr niedrig
Fassungsvermögen: 500 ml
Bestellnummer: 2220487

Spartex



LECKSUCHSPRAY

NSF P1
Temperaturbereich: 0/+50 °C
Fassungsvermögen: 500 ml
Bestellnummer: 1166803

CRC



GEWINDEDICHTUNG

542
Temperaturbeständigkeit: -55/+150 °C
Viskosität: 400-800 mPa s
Fassungsvermögen: 50 g
Bestellnummer: 67057

LOCTITE



LUFTHÄRTENDER TROCKENSCHMIERSTOFF

D-321R
Temperaturbereich: -180/+450 °C
Dynamische Tragzahl: 4.500 N
Fassungsvermögen: 400 g
Bestellnummer: 67436

MOLYKOTE



SCHMIERSTOFFGEBER

LAGD 125/EM2
Temperaturbereich: -20/+60 °C
Höchstdruck: 5 bar
Fassungsvermögen: 125 ml
Bestellnummer: 67456

SKF

Alles aus einer Hand

UNSERE VERTIKALE EXPERTISE FÜR DEN TÄGL. INDUSTRIELLEN BEDARF



BEFESTIGUNGS-
ELEMENTE



WERKZEUGE



SCHWEISSEN



BETRIEBSEINRICHTUNG
UND LAGERAUSSTATTUNG

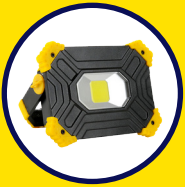

ELEKTROZUBEHÖR



REINIGUNG



TRANSPORTIEREN
UND HEBEN



ARBEITSSCHUTZ

Rubix ist Ihr Multispezialist für industrielle
Produkte und Dienstleistungen.

DIE RUBIX EXKLUSIVMARKE

Spartex

Spartex vereinfacht die Beschaffung für Produkte des täglichen industriellen Bedarfs. Sie finden ein umfangreiches Sortiment mit der optimalen Qualität zum bestmöglichen Preis.

Unsere Marke Spartex vereint etablierte Exklusivmarken und bietet eine umfassende Auswahl an Produkten des allgemeinen Industriebedarfs.

Für Ihren täglichen Einsatz finden Sie unter unserer Exklusivmarke Spartex Farben, Kleb- und Dichtstoffe, Reinigungszubehör, Werkstattbedarf, Befestigungselemente und Arbeitskleidung an.

Sparen Sie Zeit und Geld, indem Sie bisherige Bestellungen bei unterschiedlichen und teuren Herstellermarken konsolidieren und auf Rubix als bewährten Partner setzen.



Hier finden Sie alle Spartex Produkte des täglichen industriellen Bedarfs!



Unser Spartex Sortiment: Chemie und Wartung



KLEB-, DICHTSTOFFE

Kleber, Dichtmittel,
Beschichtungen



SCHMIERSTOFFE UND TECHNISCHE SPRAYS

Öle, Pasten, Fette, Korrosions-
schutz, Trennmittel



REINIGUNG

Reiniger, Wischtücher,
Absorptionsmittel,
Bindemittel, Handreiniger,
Desinfektionsmittel



ALLGEMEINE INSTANDHALTUNG

Farben, Lacke,
Klebebänder



EINE AUSWAHL UNSERER TOPSELLER



SOFORTKLEBSTOFF

CYANO-L
Temperaturbeständigkeit: -55/+95 °C
Viskosität: 65-200 mPa s
Fassungsvermögen: 20 g
Bestellnummer: 2220474

Spartex



SCHRAUBENSICHERUNG

736000
Temperaturbeständigkeit: -50/+150 °C
Viskosität: 6.000-9.000 mPa s
Fassungsvermögen: 75 g
Bestellnummer: 3049823

Spartex



SCHNEIDÖL-SPRAY

SP-4
Anwendung: Zerspanungsarbeiten
an FE- und NE-Metalle
Fassungsvermögen: 500 ml
Bestellnummer: 2220438

Spartex



MEHRZWECKFETT

735988
Temperaturbereich: -20/+140 °C
Anwendung: Hohe Belastungen
Fassungsvermögen: 400 g
Bestellnummer: 3049876

Spartex



SILIKON

715832
Temperaturbeständigkeit: -40/+180 °C
Härtegrad: 25 Shore
Fassungsvermögen: 310 ml
Bestellnummer: 3049875

Spartex



OBERFLÄCHENREINIGER

818658
Anwendung: Entfernung von Ver-
unreinigungen aller Oberflächen
Fassungsvermögen: 650 ml
Bestellnummer: 3049877

Spartex



KREPPBAND

886630
Temperaturbeständigkeit: 0/+80 °C
Länge: 50 m
Inhalt: 1 Rolle
Farbe: Weiß
Bestellnummer: 2861512

Spartex



ISOLIERBAND

886622
Temperaturbeständigkeit: 0/+90 °C
Länge: 10 m / Breite: 19 mm
Inhalt: 10 Rollen
Farbe: Schwarz
Bestellnummer: 3040329

Spartex



REINIGUNGSTÜCHER

G-WIPES PK70
Größe Tücher: 25x31 cm
Inhalt: 70 Tücher
Bestellnummer: 3049822

Spartex



Serviceleistungen, die perfekt auf Ihre Anforderungen zugeschnitten sind



Sie haben komplexe technische Anforderungen und benötigen maßgeschneiderte Instandhaltungslösungen.

Unser Technischer Service ist Ihr Ansprechpartner für individuelle, auf Ihre Anforderungen zugeschnittene Lösungen bei Inspektion, Instandsetzung und Wartung von Anlagen und Maschinen.



Sie möchten alles aus einer Hand, kompetente Beratung, termingerechte Abwicklung und fundiertes technisches Wissen Ihres Dienstleisters.

Von der ersten Planung der Maßnahme bis zur Abnahme - bei Rubix erhalten Sie alles aus einer Hand! Als Bauteilspezialisten der Lager-, Antriebs- und Fluidtechnik erledigen erfahrene Techniker bei Ihnen vor Ort qualifizierte Instandhaltungsaufgaben. Vom Austausch defekter Bauteile über Condition Monitoring bis zur Aufstellung von periodischen Wartungsplänen haben Sie mit uns den richtigen Partner.



Flexibilität ist Ihnen wichtig. Sie buchen aus unseren Dienstleistungen die für Sie wichtigen Services oder das komplette Rundum-Paket.

Wählen Sie aus unseren Dienstleistungen oder greifen Sie auf unser Full-Service-Paket zu. Unsere Experten aus allen relevanten Instandhaltungsbereichen, wie Mechanik, Hydraulik und Elektrik, stellen eine schnelle und fachgerechte Realisierung sicher.



Jede Branche hat ihre eigenen Anforderungen. Sie brauchen einen Dienstleister, der in allen Branchen zu Hause ist und über umfassende Kenntnisse verfügt.

Wir sind kompetenter Partner für Kunden aus allen Branchen, wie zum Beispiel: Stahl, Logistik, Papier, Lebensmittel, Entsorgung und Energie. Wir kennen Ihre spezifischen Anforderungen, dank unserer langjährigen Erfahrung als Europas größter Lieferant von industriellen Wartungs-, Reparatur- und Instandhaltungsprodukten sowie -dienstleistungen, im Detail.





Rubix Services auf einen Blick: Alles aus einer Hand



Entdecken Sie hier alle
unsere Services im Detail!



MONTAGESERVICE

- Achsvermessungen
- Montage von Maschinenkomponenten & kompletten Systemen aller Art



WARTUNGEN

- Mechanische Wartungs- & Instandhaltungsarbeiten aller Art
- Umbau von Anlagen & Maschinenkomponenten
- Aufnahme von Ersatzteilen & Erstellung von Wartungsplänen



CONDITION MONITORING

- Schadensanalyse
- Zustandsbeurteilung
- Beratung & Montage



PNEUMATIK

- Überprüfung & Montage von Leitungen & Wartungseinheiten
- Druckluftleckage-Ortung
- Wartungspläne



PUMPEN & MOTOREN

- Reparatur & Austausch
- Neubeschichtung
- Maß- & Rundlaufkontrolle
- Elektronische Endkontrolle



HYDRAULIK

- Schläuche/Leitungen vor Ort bestimmen & fertigen
- Schlauchmanagement
- Rohre/Verschraubungen montieren
- Hydrauliköl analysieren & filtern



WÄLZ- & GLEITLAGER

- Wälzlagermontage & Schmierung
- Auslegung & Installation von kompletten Zentralschmieranlagen
- Rekonditionierung von Lagern



FÖRDERTECHNIK

- Montage von Riemen, Gurte, Transport- & Prozessbänder sowie kompletten Förderanlagen
- Scheiben wuchten & ausrichten
- Antriebe ausrichten



ENERGIE & PRODUKTION

- Identifizierung neuer Geräte, wie optimierte Motoren, für mehr Effizienz
- Leckageprüfungen
- Zustandsüberwachungssysteme



SICHERHEITS- & SERVICEPRÜFUNGEN

- DGUV-Prüfungen
- Prüfungen zur Einhaltung betrieblicher Anforderungen





Wir sind Ihr Multi-Spezialist für technische Produkte und Dienstleistungen.



Mit hoher Kompetenz, individuellen Services und innovativen digitalen Lösungen.



Alles aus einer Hand mit Beratung von Rubix – Ihrem Vollsortimentanbieter.



Von A wie Arbeitsschutz bis Z wie Zylinderrollenlager.

Rubix GmbH
Scheiblerstraße 3
94447 Plattling
T: +49 (0)9931 960 0
F: +49 (0)9931 960 199
info.de@rubix.com

RUBIX